

Scheda montaggio PERCORSO VITA STRONG

PRODOTTO CERTIFICATO CE Rev. E.03.0.18

STRUMENTI:



TEMPO DI MONTAGGIO:

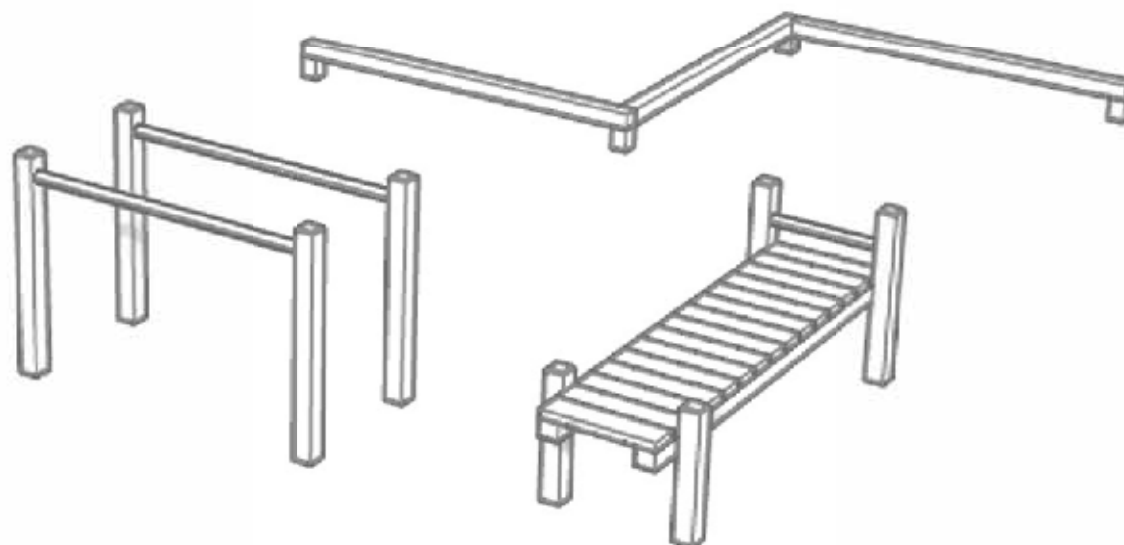

Tutti i componenti vengono forniti già pre-assemblati e pronti per essere fissati.

È possibile eseguire in maniera corretta il montaggio e la posa in opera, anche con l'aiuto di operatori non specializzati, seguendo poche e semplici fasi.

È indispensabile dotarsi degli utensili necessari per l'assemblaggio. Ogni componente è fissato tramite imbullonamento o avvitamento.

PREPARAZIONE INIZIALE

Si consiglia di montare gli attrezzi a terra e di procedere a cementare gli attrezzi solo dopo averli montati.

Nb : una volta montati gli attrezzi assicurarsi di livellarsi al piano 0.

NB : Tutti i tubolari facente funzione di appigli e prese degli attrezzi sono composti da tubolare con all'interno anima in acciaio e terminale filettato.

Comporre i tubolari prima di procedere al montaggio.

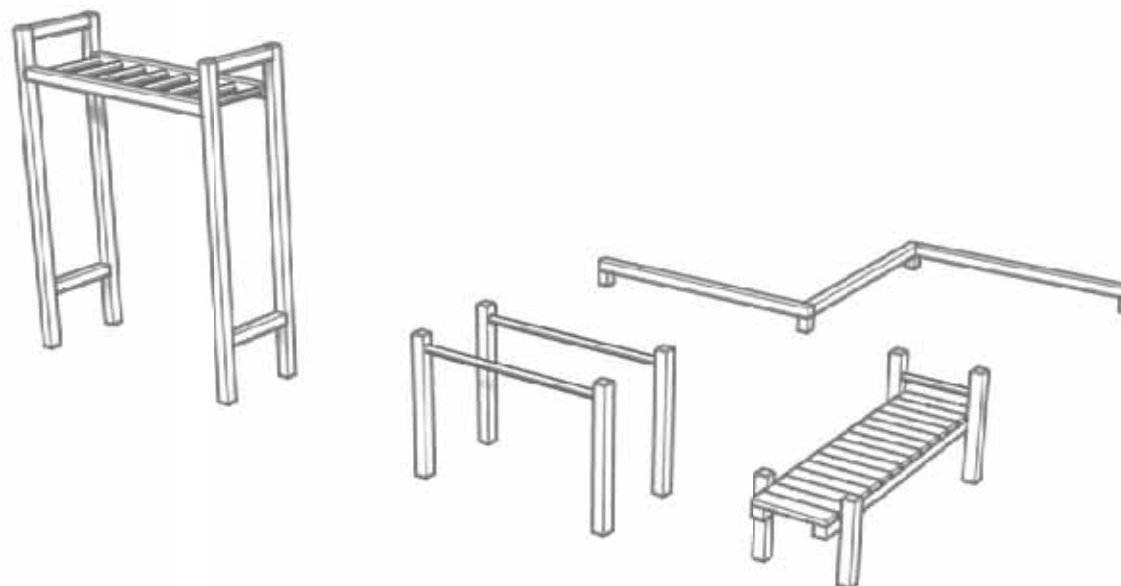

Montaggio Paletti :

- Posizionare il palo all'interno dell'accessorio per infissione e fissarlo,
- Infiggere l'accessorio nel terreno.

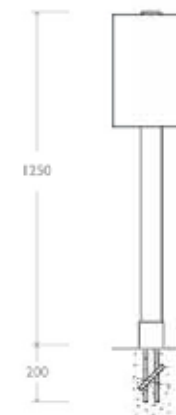

BARRE PER TRAZIONI - cod 703701

Fori infissione :
mm 400 x 400 x 600 h

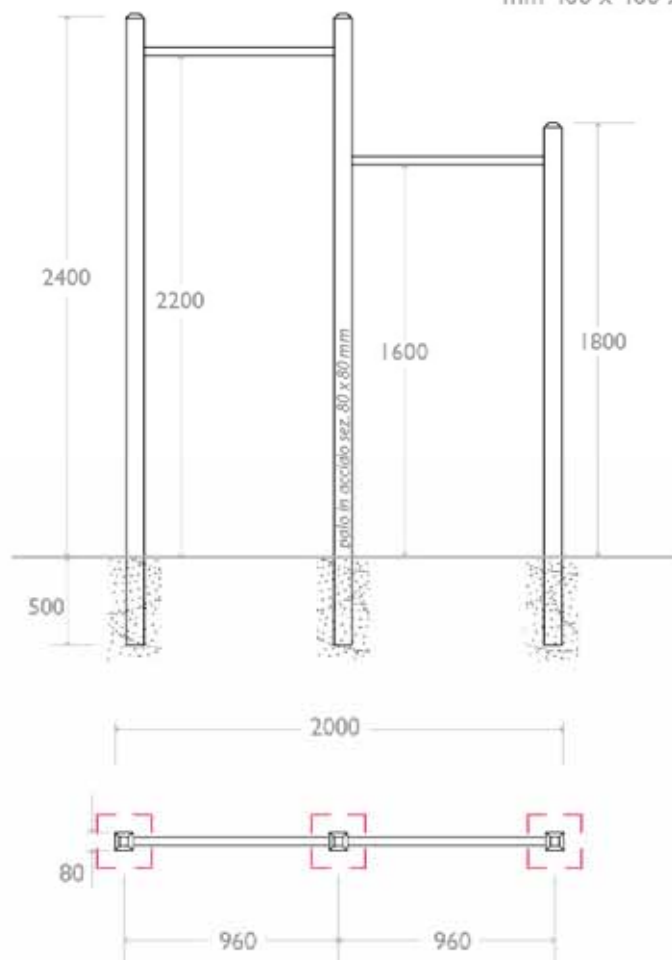

BARRE PER TRAZIONI - cod 703701

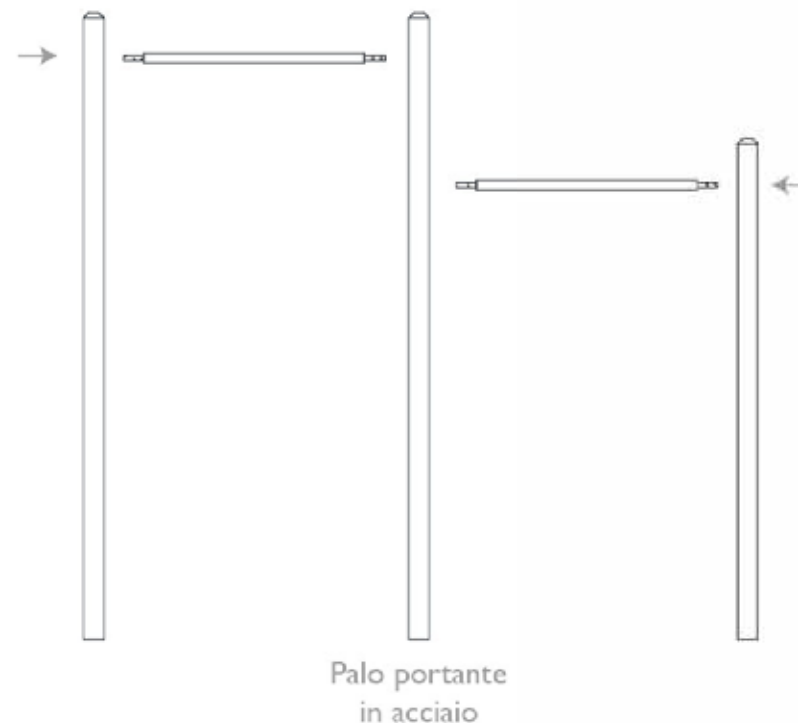

- 1 - Posizionare i tre pali a terra come in figura, con il palo in acciaio al centro.
- 2 - Prendere le barre orizzontali e posizionarle in corrispondenza dei fori già predisposti.
- 3 - Inserire i terminali filettati all'interno dei montati e stringere e coprire con copridado.

TRAVE PIANA - cod 703703

Fori infissione :
mm 150 x 150 x 300 h

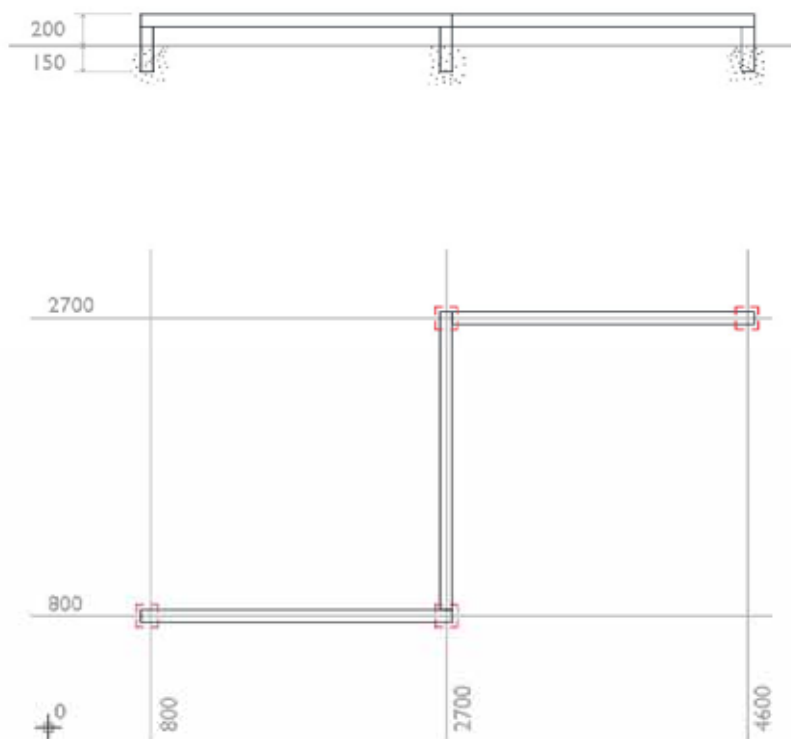

TRAVE PIANA - cod 703703

Pezzo centrale



Pezzo laterale



Pezzo laterale



- 1 - Posizionare il pezzo centrale.
- 2 - Prendere le barre laterali e avitarle al pezzo centrale in corrispondenza dei fori già predisposti e seguendo la forma dell'attrezzo.

OSTACOLI BASSI - cod 703705

Fori infissione :
mm 300 x 300 x 400 h

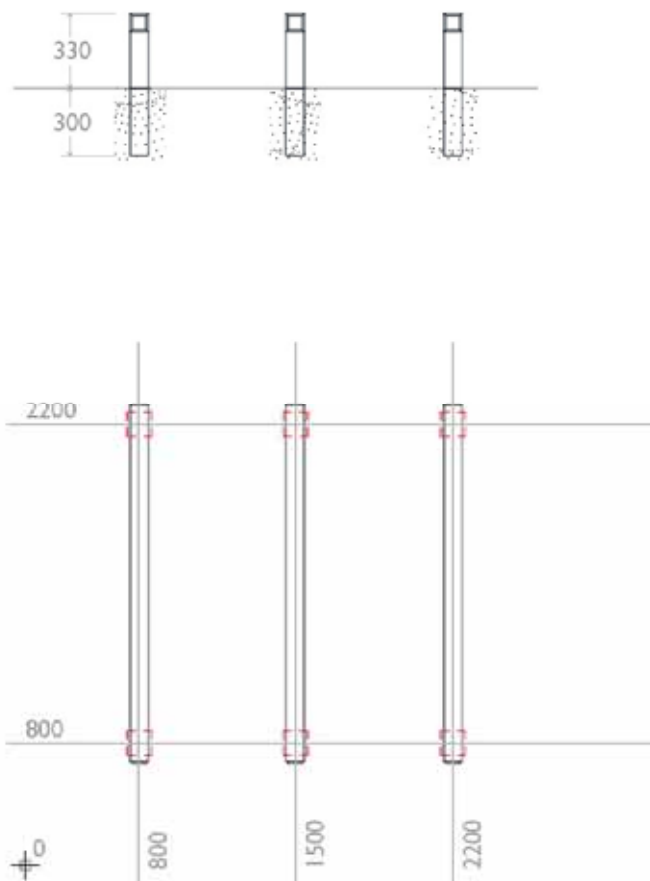

OSTACOLI ALTEZZA CRESCENTE - cod 703707

Fori infissione :
mm 300 x 300 x 400 h

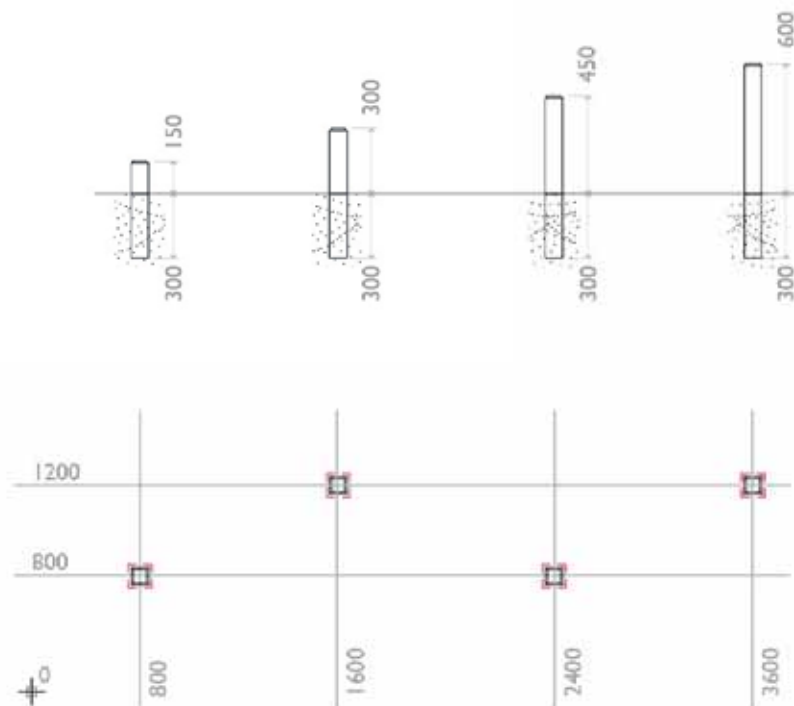

PARALLELE BASSE - cod 703709

Fori infissione :
mm 400 x 400 x 500 h

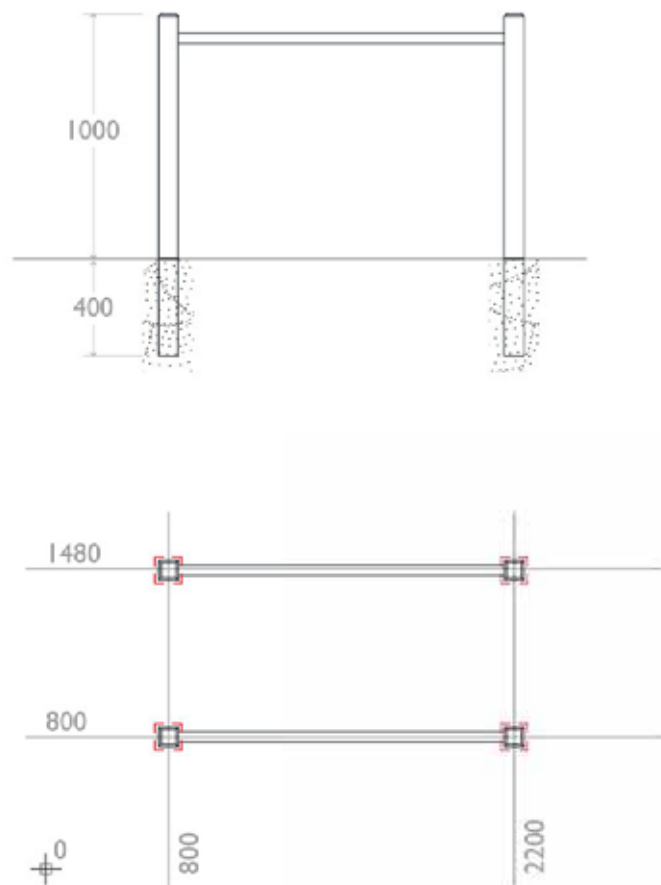

PARALLELE BASSE - cod 703709

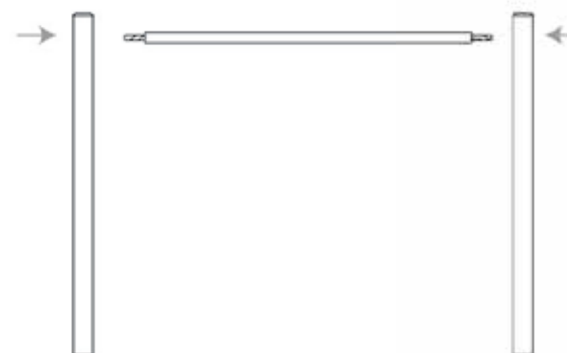

- 1 - Posizionare i 2 pali a terra come in figura.
- 2 - Prendere le barre orizzontali e posizionarle in corrispondenza dei fori già predisposti.
- 3 - Inserire i terminali filettati all'interno dei montati e stringere e coprire con copridado.

TRAVE OBLIQUA BASSA - cod 703711

Fori infissione :
mm 300 x 600 x 400 h

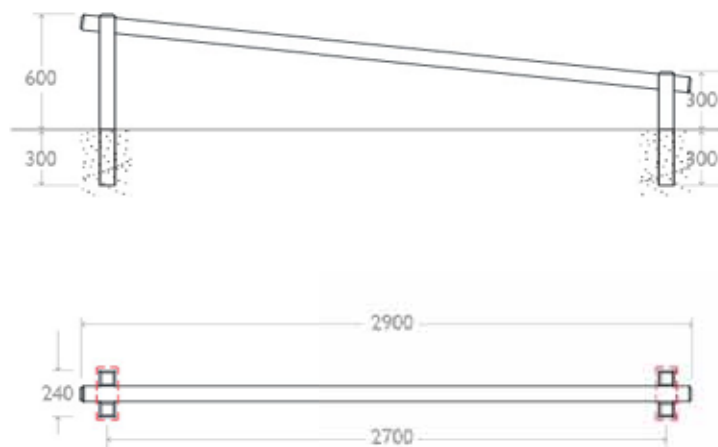

Posizionare l'attrezzo in posizione eretta e procedere all'infissione.

BARRE PER PIEGAMENTI - cod 703713

Fori infissione :
mm 300 x 300 x 400 h

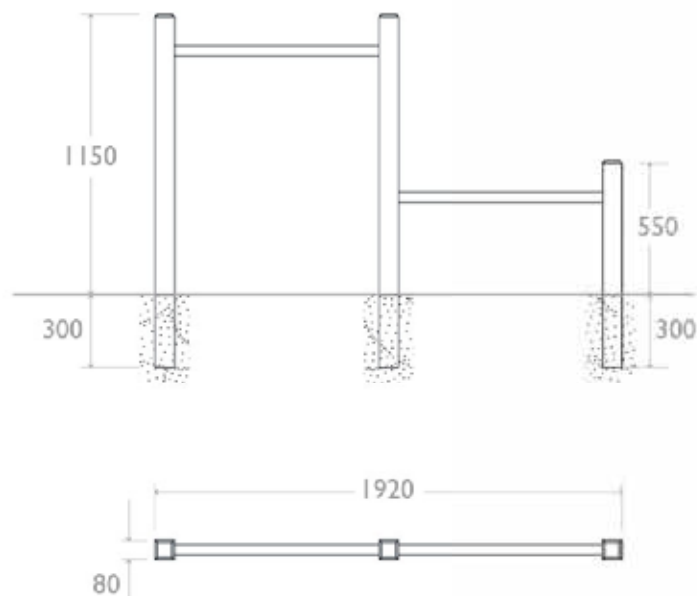

*Seguire lo stesso procedimento di **BARRE PER TRAZIONI - cod 703701***

PANCA PIANA - cod 703714

Fori infissione :
mm 200 x 200 x 300 h

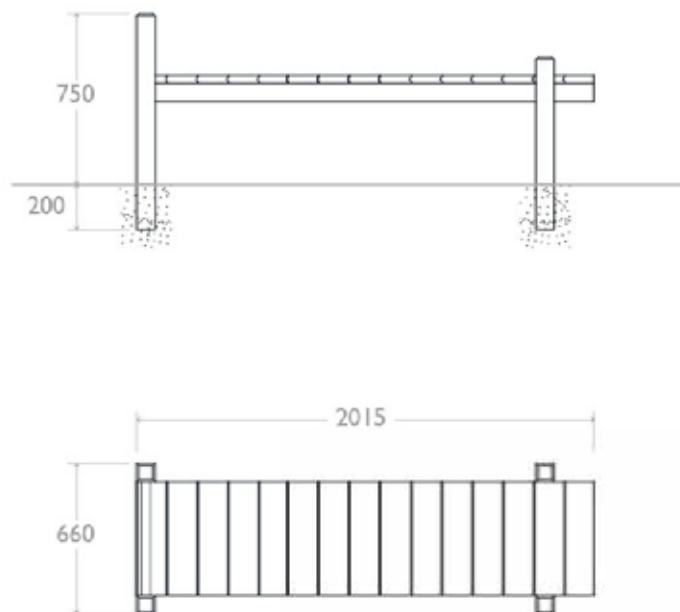

Posizionare l'attrezzo in posizione eretta e procedere all'infissione.

PALI PER ALLUNGAMENTI - cod 703716

Fori infissione :
mm 300 x 400 x 500 h

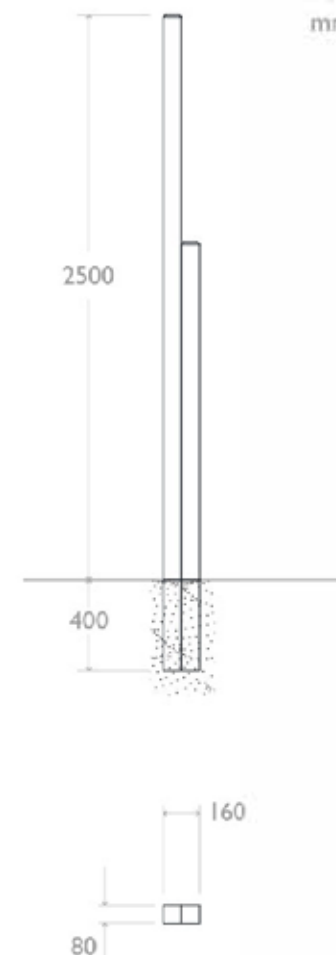

Posizionare l'attrezzo in posizione eretta e procedere all'infissione.

STRUTTURA A PIOLI - cod 703715

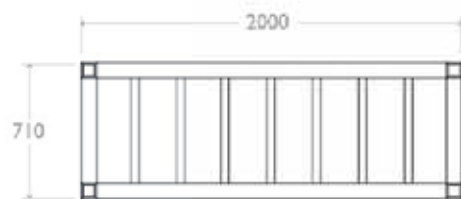
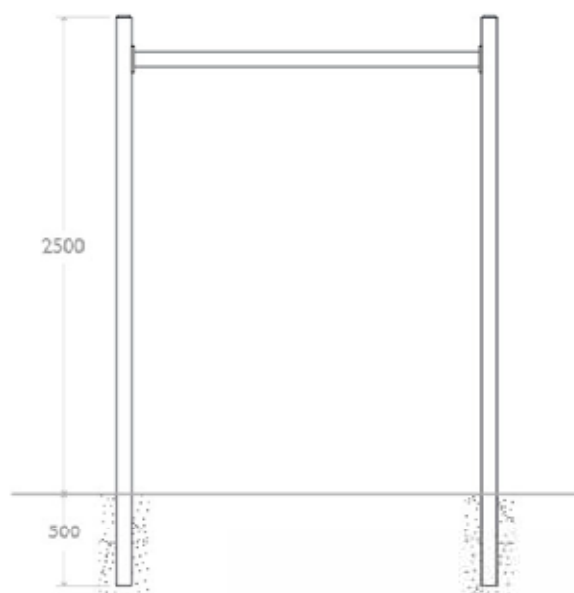

STRUTTURA A PIOLI - cod 703715

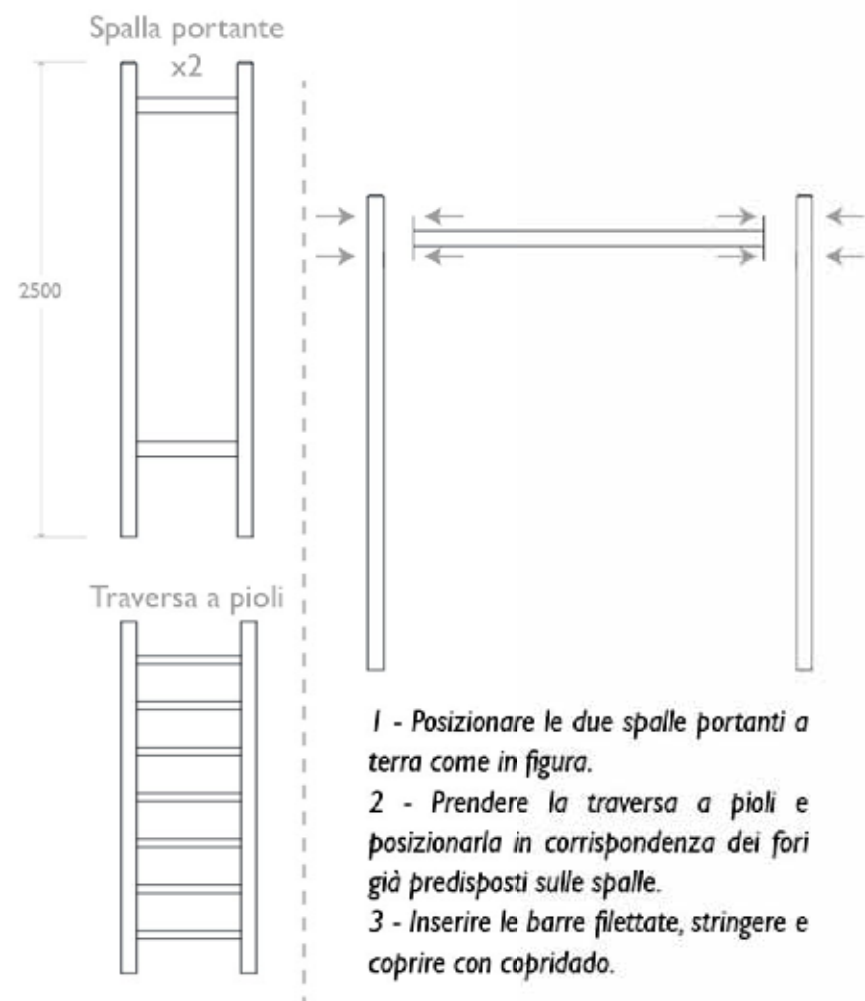

PANCA OBLIQUA - cod 703718

Fori infissione :
mm 300 x 300 x 400 h

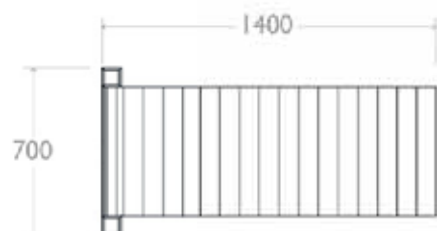
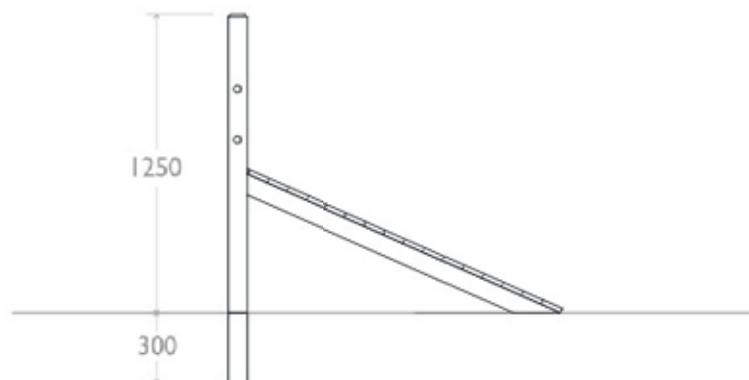

PANCA OBLIQUA - cod 703718

Struttura
portante



Panca

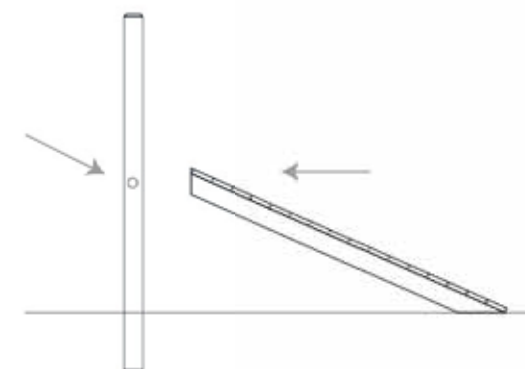

- 1 - Posizionare la struttura portante in posizione eretta.
- 2 - Prendere la la panca e posizionarla in corrispondenza dei fori già predisposti sulla struttura.
- 3 - Inserire le barre filettate, stringere e coprire con copridado.

TRAVE OBLIQUA ALTA - cod 703721

Fori infissione :
mm 300 x 600 x 400 h

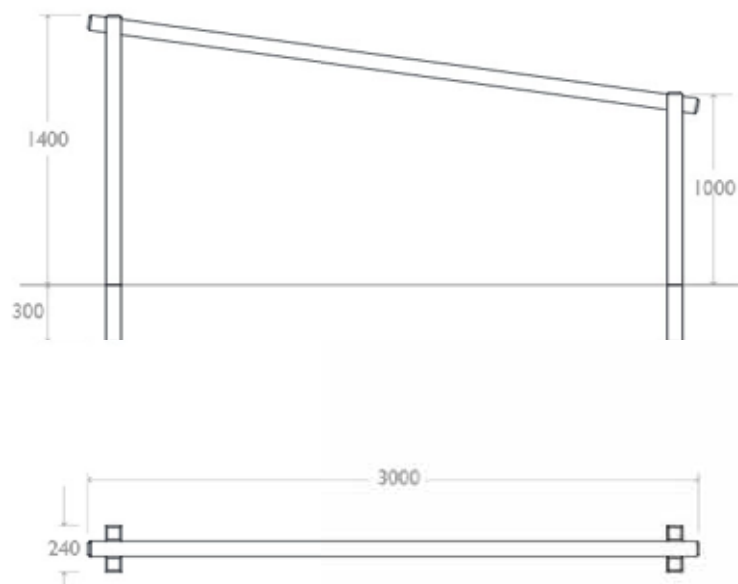

Posizionare l'attrezzo in posizione eretta e procedere all'infissione.

SPALLIERE - cod 703719

Fori infissione :
mm 300 x 300 x 600 h

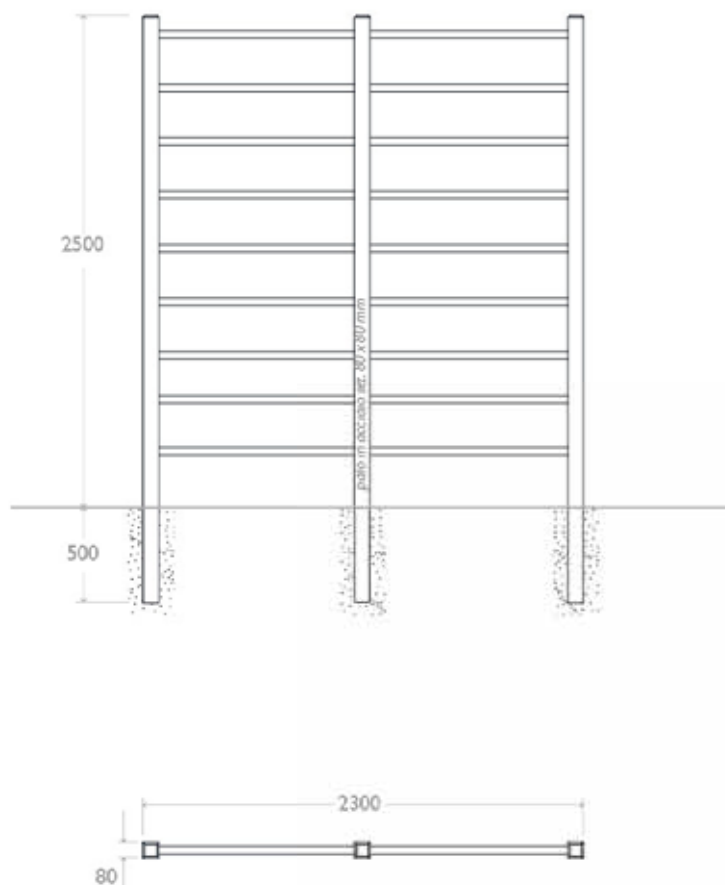

SPALLIERE - cod 703719

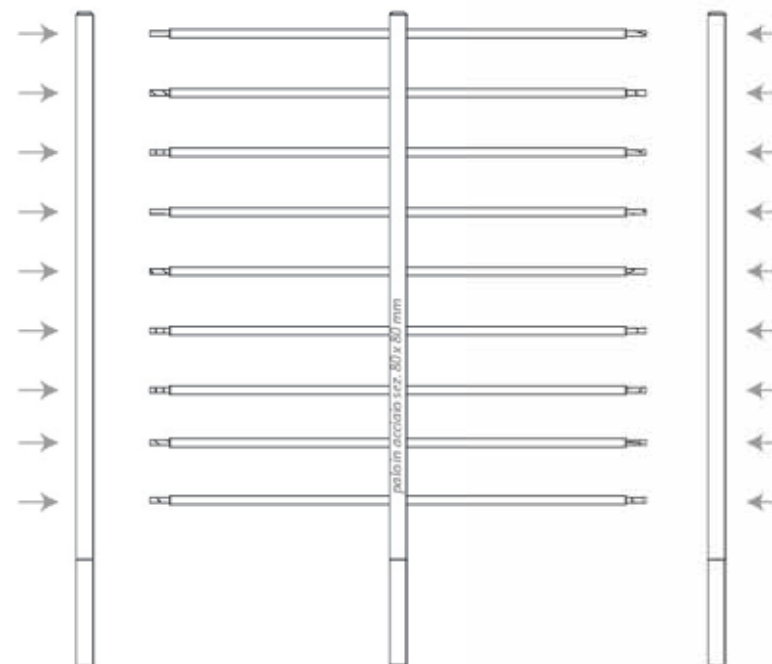

- 1 - Posizionare i tre pali a terra come in figura, con il palo in acciaio al centro.
- 2 - Prendere le barre orizzontali e infilarli in corrispondenza dei fori già predisposti su palo centrale.
- 3 - Inserire i terminali filettati all'interno dei montati laterali, stringere e coprire con copridado.

ANELLI - cod 703720

Fori infissione :
mm 300 x 300 x 600 h

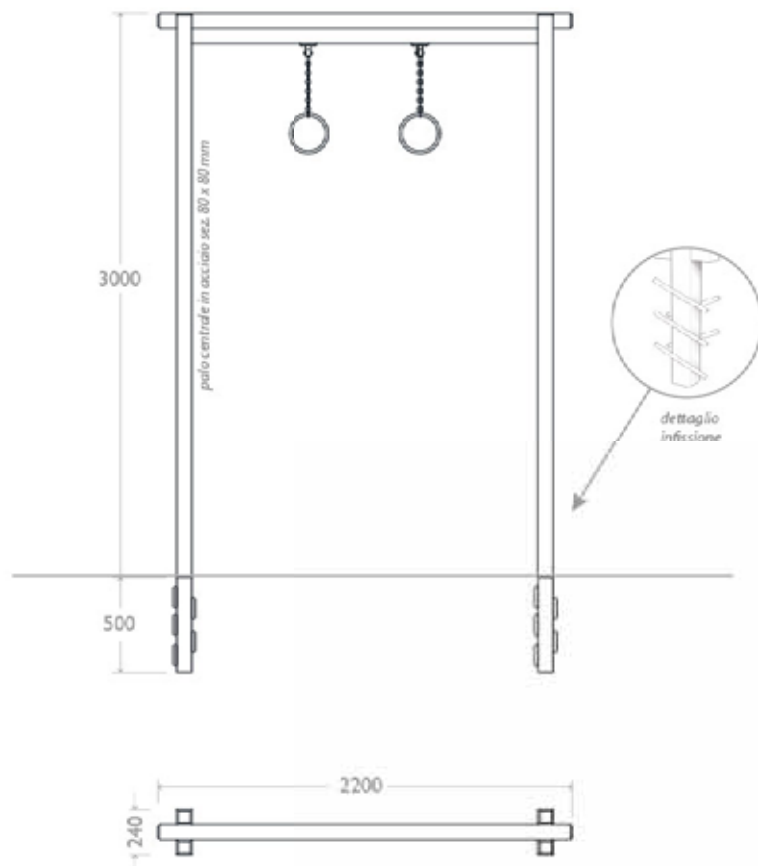

Posizionare l'attrezzo in posizione eretta e procedere all'infissione.

ANELLI - cod 703720

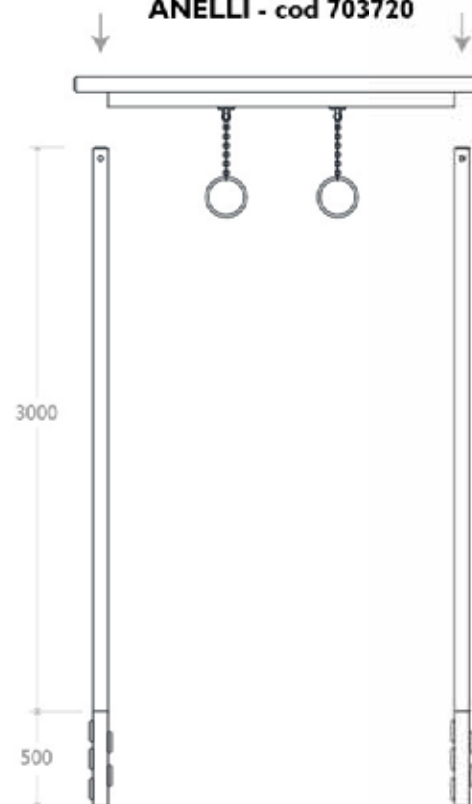

- 1 - Posizionare i montanti laterali, composti da tre pali, a terra come in figura.
- 2 - Prendere la parte sovrastante e poggiarla nell'insenatura dei montanti.
- 3 - Inserire le barre filettate nei fori già predisposti, stringere e coprire con copridado.